

Kanon Gietijzer van 60 Pond

Indeling bij kustgeschut.

Kaliber: 0,2014 m Voorlader met gladde (z.g. gewone) loop

Lengte totaal: 2,9660 m

Lengte inw. : 2,560 m

Gewicht: 3026 kg zonder affuit.

Munitie: Granaat, gewone.

Kartets

Kartetskogel, ijzeren.

Percussie granaat.



Dit kanon staat op een houten scheepsaffuit opgesteld op het oostelijk havenhoofd van de “Haaven” van Hellevoetsluis.

Benaming van de verschillende delen, van links naar rechts:

De druif, verdeeld in broeking-oog met sluitstuk, bout en druifhals, versterking stootbodem, stootbodem met gekepte viziernok, hoogste band, zundgat , platte band, tappen met tapborsten, langeveld, halsband, kop met gekepte viziernok, monding.

De as van het zundgat maakt met de as van de ziel een hoek van 75 gr.

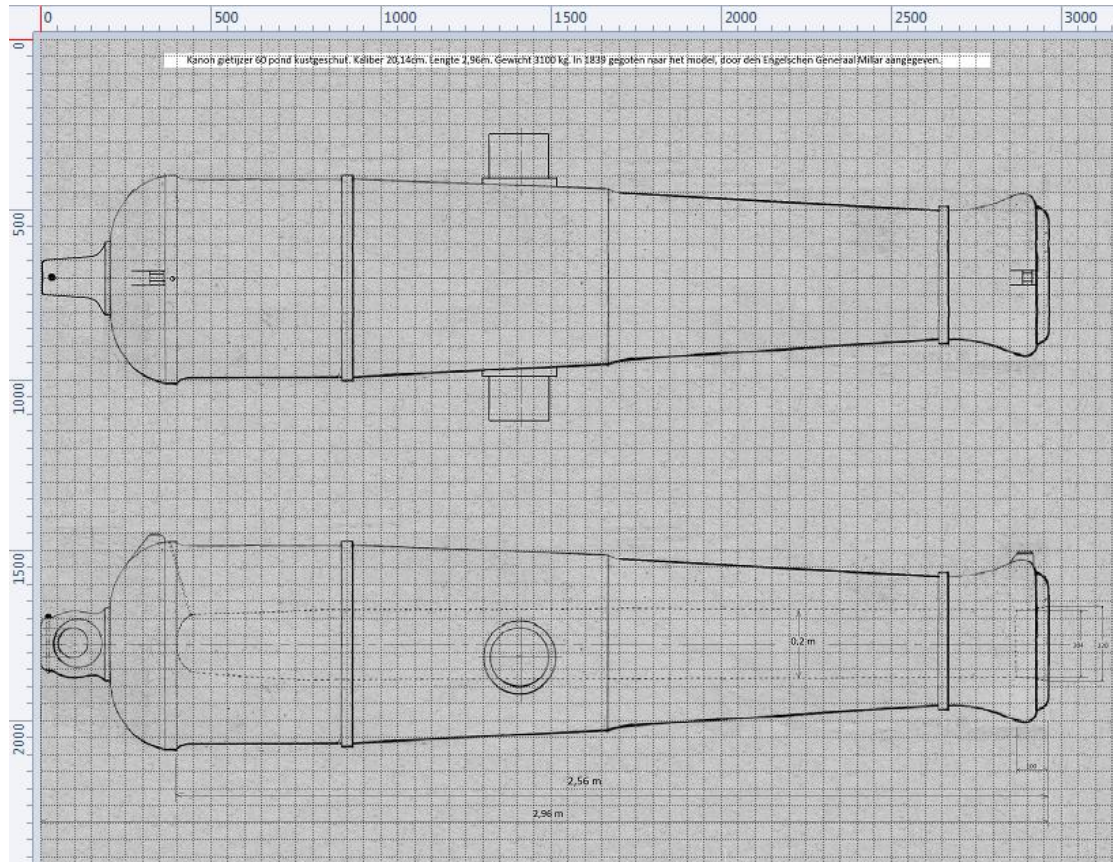

Type kanon is in 1839 gegoten door Walker Company in Engeland naar ontwerp van de Engelse Generaal Millar. Hij heeft in 1834 het ontwerp van kanonnen simpeler gemaakt. (minderbanden).

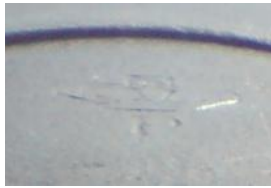

Engels keurmerk waarmee aangegeven word dat kanon in orden is bevonden tijdens de beproeving.
Dit merkteken komt alleen voor op kanonnen die niet voor de Engelse regering zijn gegoten.



Tap met productie nummer 51
3026 is het gewicht in kg



Kanon is gegoten door de gieterij
"Walker Company" in het jaar 1839.



Bovenop het mondingsvlak staat een L (type lang) ingeslagen.
Bij inventarisaties in latere jaren, is dit kanon als "kort" geïnventariseerd.

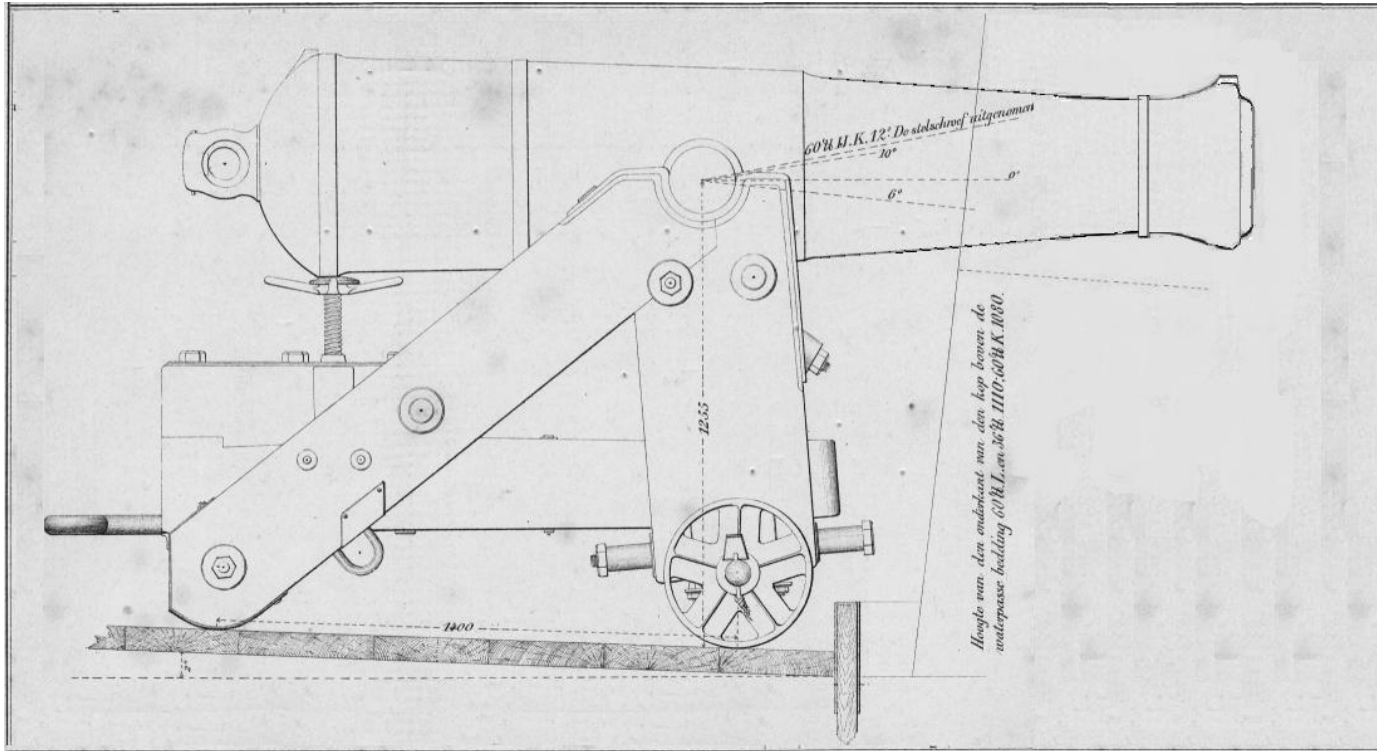

Tekening van 60 pond / 20 cm kanon op wal affuit.

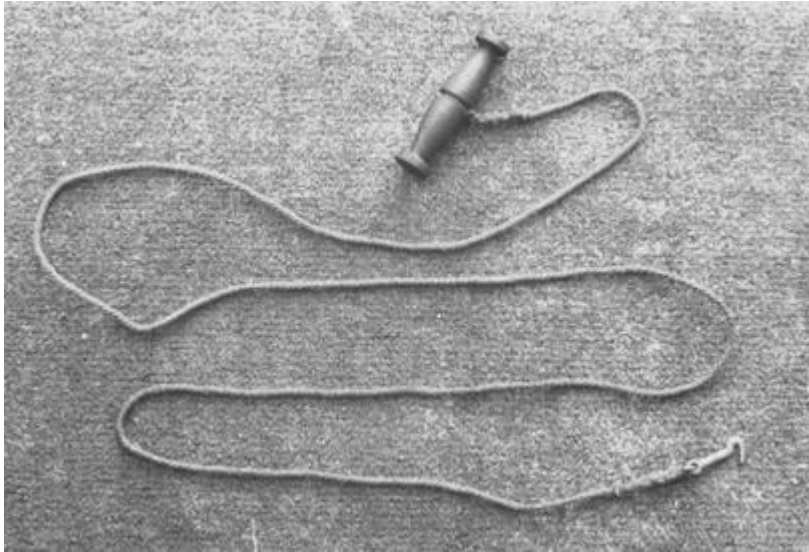

Afvuurlijn

Het kanon heeft rond het zundgat geen pan, het afvuren geschiedt met een frictie-ontstekingspijpje welke in het zundgat werd geplaatst. Een haakje aan een afvuurlijn werd in het oogje gehaakt en op het moment dat het kanon moest afgaan werd er aan het lijntje getrokken, waardoor de kop van het pijpje als een lucifer ontsteekt. Deze ontsteking plant zich voort via het pijpje naar de kruitlading in het kanon.



Frictiepijpje



Zundgat van 60 Pd kanon

Gereedschap behorende bij een kanon

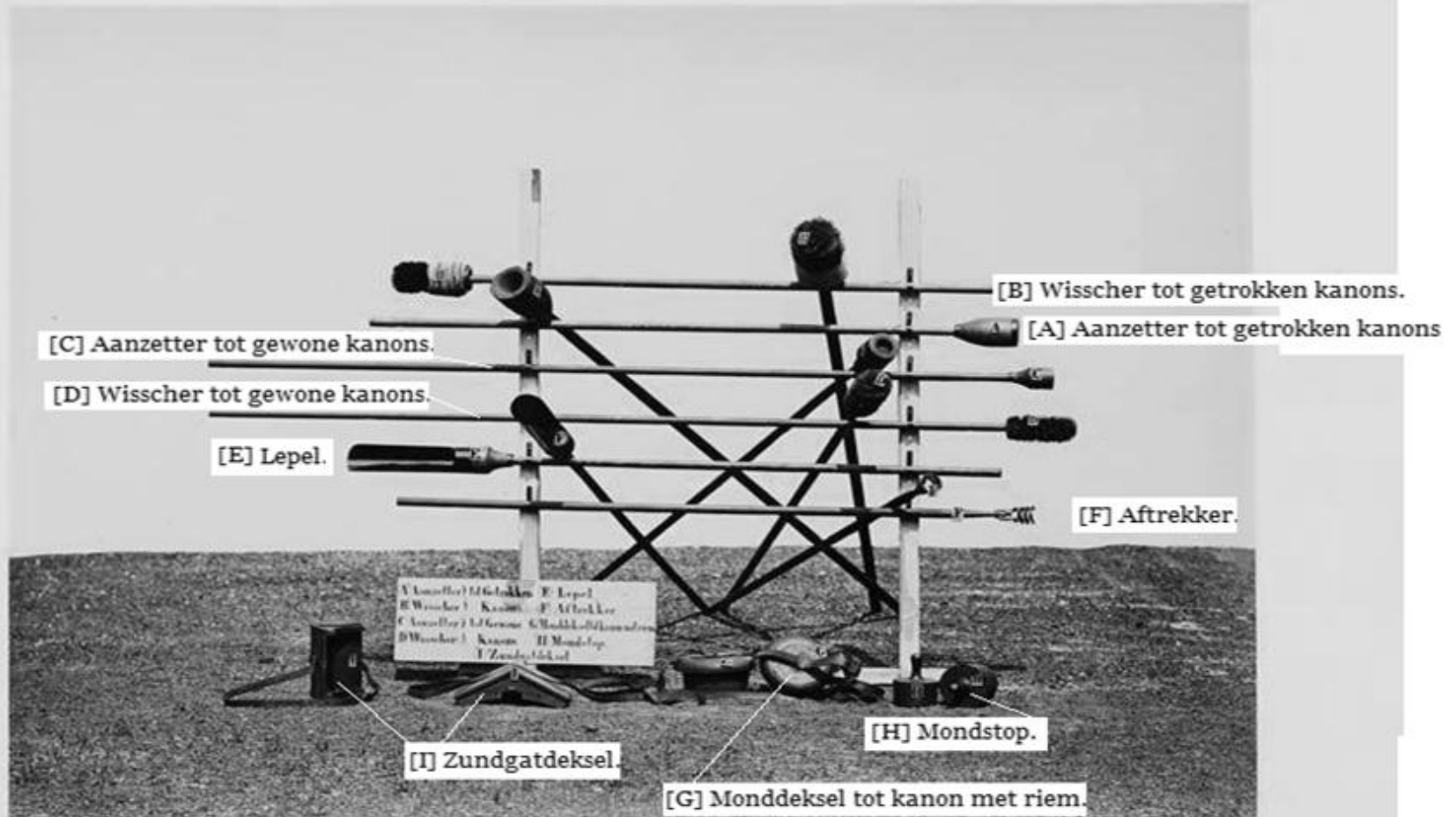

Ministerie van Oorlog

1866

Typografisch Bureau

Gemiddeld op 't5 der ware grootte.

Kanonprop, gewone granaat en granaatklos

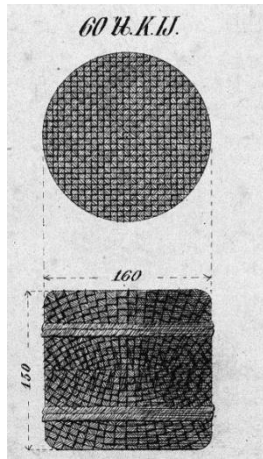

Kanonprop- tussen 60 Pond.

De proppen (stoppingen) zijn gemaakt van gesponnen hooi of stro, kabelgaren of klei en dienen om de lading vast te zetten in de vuurmond. Er zijn twee soorten van proppen, **tussen-** en **voorproppen**. De eerste dienen om het vormen van kogellegers (slijtageplekken op de plaats waar de kogel ligt) en het verbrijzelen van de granaten in de loop, te voorkomen. Ze zijn ook onontbeerlijk bij het vuren met gloeiende kogels. De voorprop houden de kogel tegen de kardoes en zijn vooral nodig bij het schieten, onder declinatie, van ronde kogels, zodat de kogel niet uit de loop rolt.



Kanonprop- voor

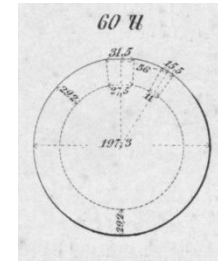
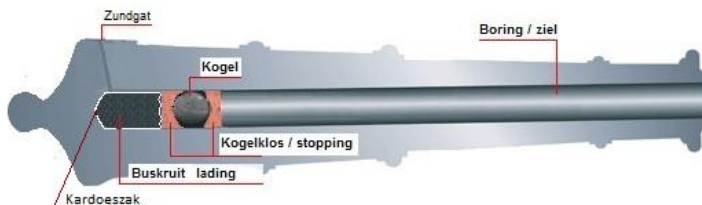

Tekening 60 pd gewone granaat. Is een holle kogel gevuld met kruit

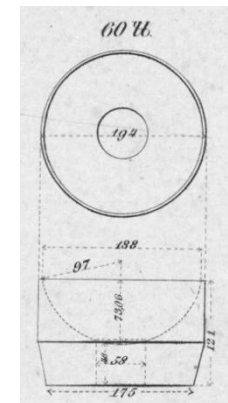

Tekening granaatklos voor 60 pd gewone granaten. Zit tussen kruitzak en granaat in de kanonsloop.



A) Ronde kogels.
 E) Opgekloste kogels.
 C) Kartetsen.
 D) Kanon (Tuschen
 E) Proppen Voor
 GEVULDE
 F) Bom.
 G) Granaten (Gewone
 H) Granaten (Punt
 I) Granaat (Gewone
 K) Kartetsen (Punt)

L) Kogelklossen P) Steen of kogelmanden
 M) Granaat (Houten Q) Laadgatstoppen
 N) klossen (Kurken R) Buisgatstoppen
 O) Spiegels tot Mortieren (of Puntgranaten.

Museum van Oorlog

1898

Typographisch Bureau

[A] Ronde kogels.
 [B] Opgekloste kogels.
 [C] Kartetsen.
 [D] Kanonproppen tussen.
 [E] Kanonproppen voor.

[F] Bom.
 [G] Granaten gewone
 [H] Granaten punt
 [I] Granaatkartetsen gewone.
 [K] Granaatkartetsen punt.
 [L] Kogelklossen.

[M] Granaatklossen houten
 [N] Granaatklossen kurken
 [O] Mortieren schalen t.b.v. puntgranaten.
 [P] Steen of kogelmanden.
 [Q] Laadgatstoppen.
 [R] Buisgatstoppen.

60 Pd kanon op (draairaam) vestingaffuit

Vestingaffuiten zijn **walaffuiten**, welke ingericht zijn, om het vuur in zeer verschillende richtingen over een borstwering te brengen. Om die reden zijn ze op daarvoor dienende houten ramen geplaatst. Er bestaan verschillende modellen van deze walaffuiten, waarvan het Franse, bij ons het meest gebruikelijke was.

Het raam bestaat uit twee zijraambalken, die door verschillende raamverbindingsstukken verenigd zijn. Het is van voren om een ijzeren spil beweegbaar en loopt van achteren met twee rollen over een in de grond vastgelegde houten cirkelboog, waardoor men de vuurmond gemakkelijk in de verlangde richting kon brengen. Het eigenlijke affuit bestaat uit twee stand- en twee schoorwangen, waar ze samen komen bevinden zich de tapgaten voor het kanon. De beide zijwangen worden door kalven en sluitbouten verbonden, terwijl de stelschroef met moer op een middelstuk met verhoging, dat zich tussen de zijwangen bevindt, is aangebracht. Het affuit is van twee wielen voorzien, die met hun ijzeren naven over de zijraambalken lopen. Deze wielen zelf worden alleen voor het vervoer gebruikt, als het affuit van het raam is verwijderd. Om dit te bewerkstelligen, worden de rollen van onder het raam weggenomen, dit zakt dan van achteren omlaag en de affuitwielen komen dan op de grond te staan. Dit walaffuit kon als **vesting-, belegering-, kust-** en **kazemataffuit** gebruikt worden.

In ons land heeft men dergelijke affuiten gebruikt voor ijzeren kanonnen van 80, 60 en 36 pond, respectievelijk 22, 20 en 17 cm.

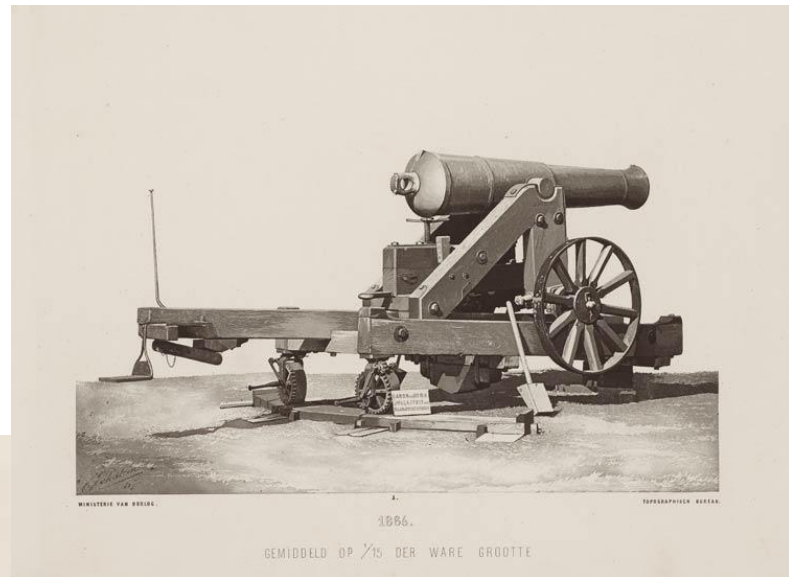

Affuit en draairaam met voorwagen op transport



AFFUITLOODS

Diende voor de opslag van onderstellen / affuiten van de kanonnen, gebouwd in 1866. Deze affuitloods staat aan de Opzoomerlaan nabij de Brielsepoort binnen de vesting Hellevoetsluis.

Kanon Gietijzer van 36 pond.

Kanon gietijzer 17 cm

Kaliber: 0,1748 m

Lengte: 3,2733 m

Lengte inw: 2,85 m

Gewicht: 3523 kg zonder affuit.

Voorlader met gladde (z.g. gewone) loop

Munitie: Ronde ijzeren kogel

Kartets

Kartetskogel



Dit kanon staat op een houten scheepsaffuit opgesteld op het oostelijk havenhoofd van de " Haaven" van Hellevoetsluis

Kanon gietijzer 36 Pd Kustgeschut. Kaliber: 0,1748 m. Lengte: 3,2733 m. Gewicht: 3523 Kg . Systeem 1786 Frans

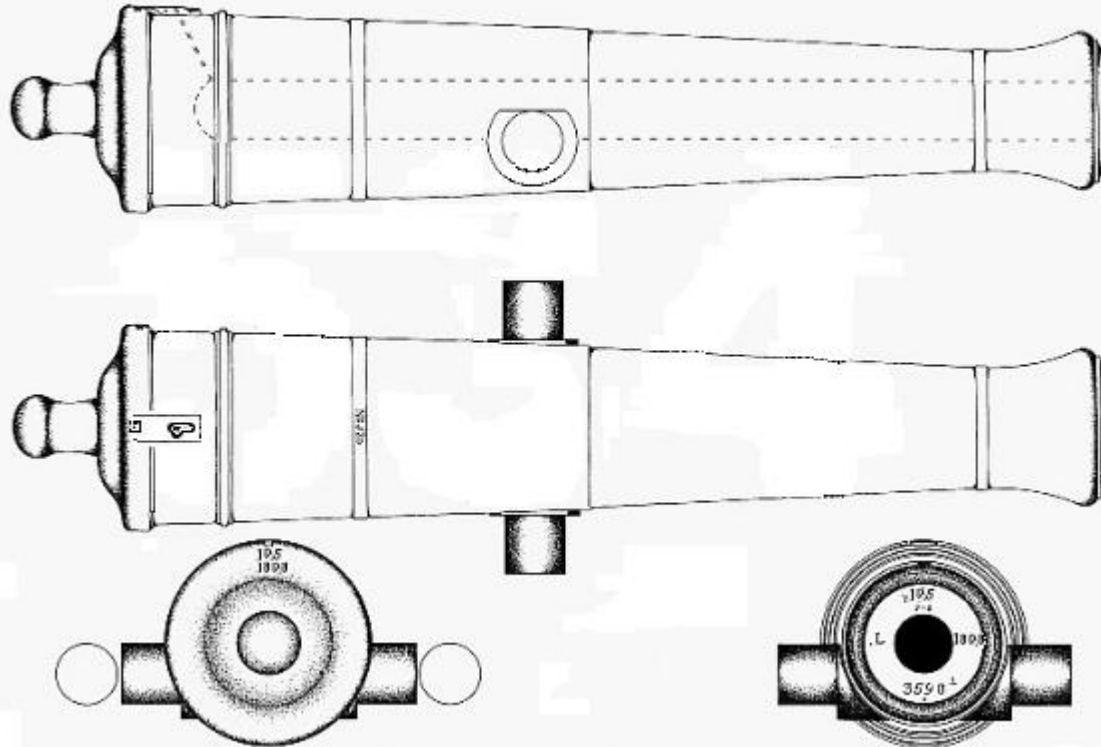

Kanon is midden 19e eeuw in de inventaris der artillerie ingedeeld als kustgeschut



Slotsteun voor montage vuursteenslot.



Vuursteenslot gemonteerd met afvuurlijn er omheen gedraaid



Vuursteenslot gemonteerd



Vuursteenslot

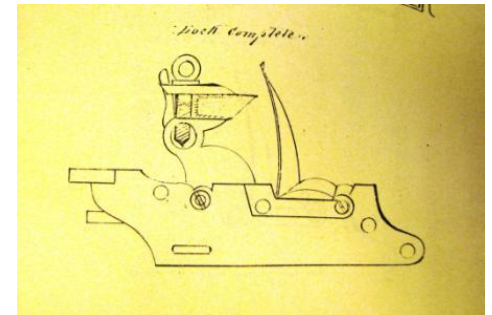

Tekening vuursteenslot

Benaming onderdelen van een voorlaadkanon op scheepsaffuit

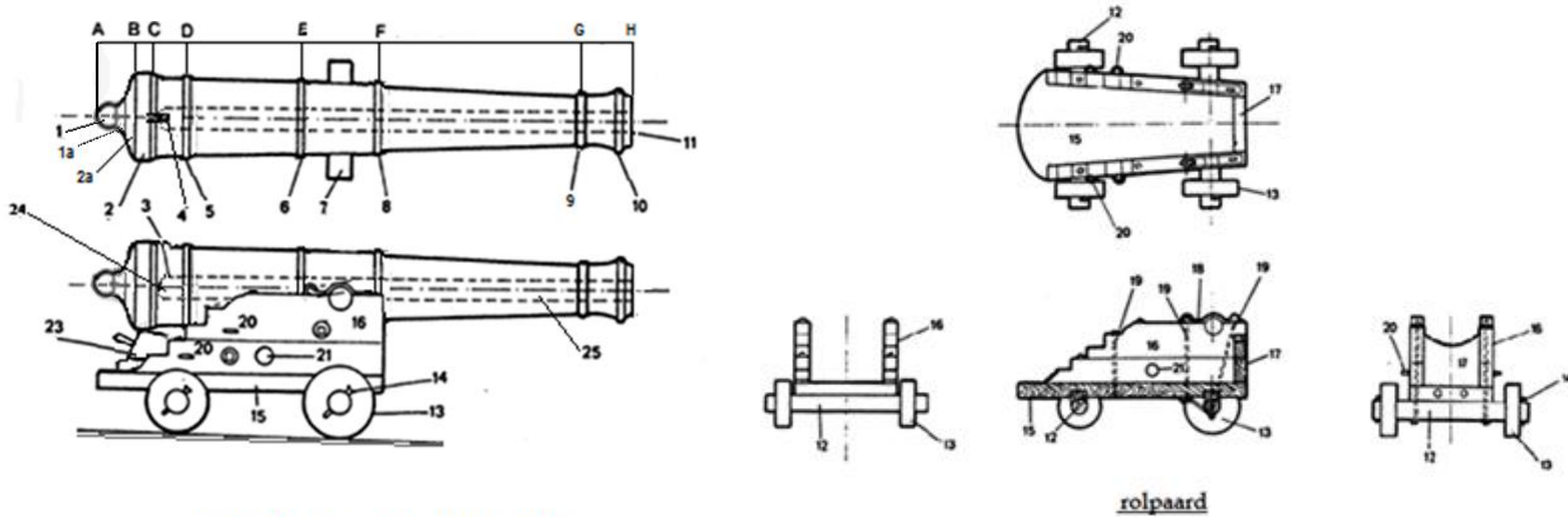

voorlaadkanon op rolpaard / affuit

AC= bodemstuk, BC= kulas /stootbodem, CD= zundgat bewapening,
 DE= broekstuk /1^e bewapening, EF= tappenstuk /2^e bewapening,
 FG= langeveld, GH= tromp /mondstuk,

1- druif, 1a- druifhals
 2- kulasband, 2a kulas versterking
 3- zundgat,
 4- kruitpan,
 5- zundgat bewapeningskrans,
 6- band van de 1^e breuk
 7- tap
 8- band van de 2^e breuk,

9- halsband
 10-trompband,
 11- mondingsvlak,
 12- as-klos,
 13- wiel,
 14- luns,
 15- bodemplaat
 16- zijwang,

17- staand kalf,
 18- tappendeplaat / sluitbeugel,
 19- doorgaande kopbouten,
 20- oogbouten voor zijtalie,
 21- gat voor broeking,
 22- bedding voor stelwig,
 23- stelwig,
 24- kruitkamer
 25- schietbuis, bore of ziel



No 125 1808

Productie nummer en
het jaar van gieten

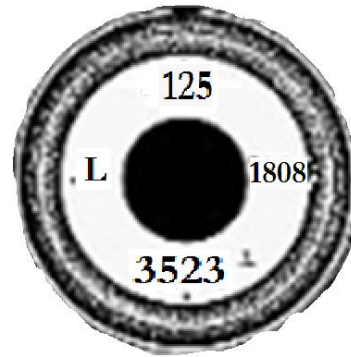

Op het mondingsvlak staat het productie nummer, het jaartal
van gieten, het gewicht in kg en de L van lang type kanon



Carbon afdruk van anker
wat staat ingeslagen aan de
bovenzijden van het
langeveld.

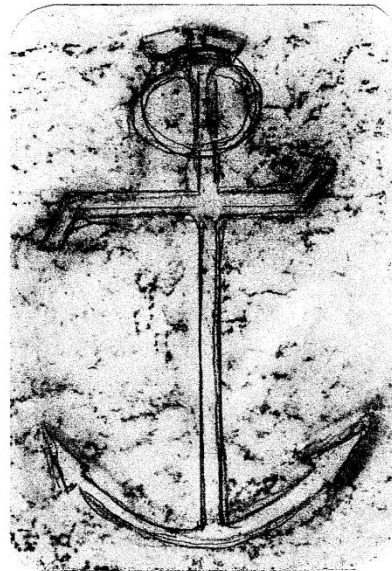

Dit is een anker betekend dat het
kanon is gegoten voor de
keizerlijke marine van Napoleon.
Mogelijk heeft het, voordat het in
Hellevoetsluis is terecht
gekomen, op een schip dienst
gedaan.

Franse linie schepen hadden
deze kanonnen op de onderste
van de vier geschutsdeken
staan.



Men onderscheidt **de kruitladingen voor dit geschut** in volle, verzwakte en versterkte lading (half 19^e eeuw).

De **volle lading** voor de "lange" kanonnen is in ponden het 1/8 deel van het volle gietijzeren kogel gewicht.

Bij een **verzwakte lading** was de lading tot 1/10 verminderd. **Versterkte lading** werden van 1/3 en soms tot een 1/2 van het volle kogelgewicht gebracht, e.e.a. was afhankelijk van de schietafstand en welk type projectie werd verschoten.

Buskruitlading kanon L 36 pond

Versterkte lading = 6 tot 9 kg
Volle lading = 2¼ kg
Verzwakte lading = 1,8 kg

Men was terughoudend in het gebruik van versterkte ladingen daar dit een grote belasting voor het kanon materiaal gaf en de slijtage vergrote, waardoor het kanon minder lang mee ging.



Massief gietijzeren kanonskogels

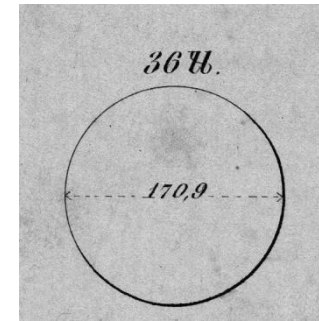
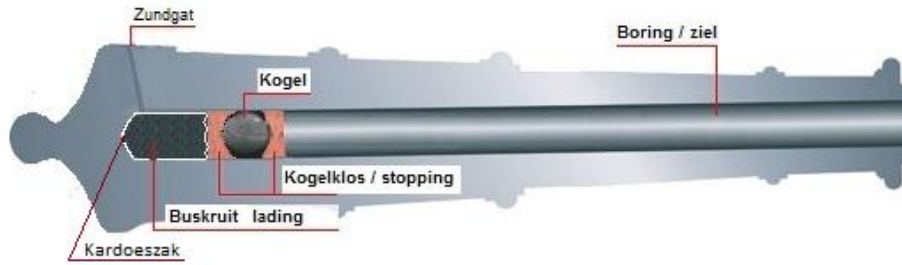

Maat van 36pd gietijzeren kogel tbv 17cm kanon

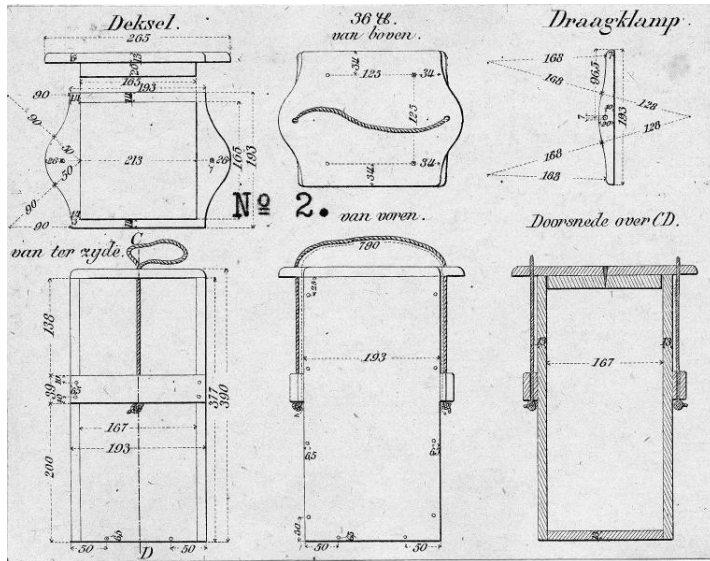

Kardoeskoker van 36 Pd

Dient om de kardoezen welke zijn gevuld met kruit uit de kruitopslag naar de vuurmonden te brengen.

Een kartets is een blikken-bus gevuld met kogels

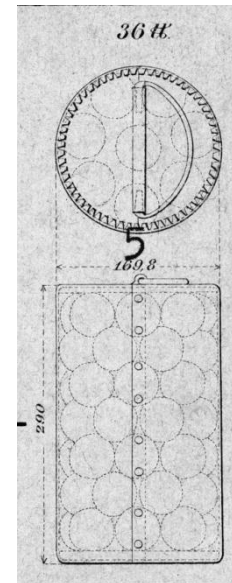

Tekening van kartets

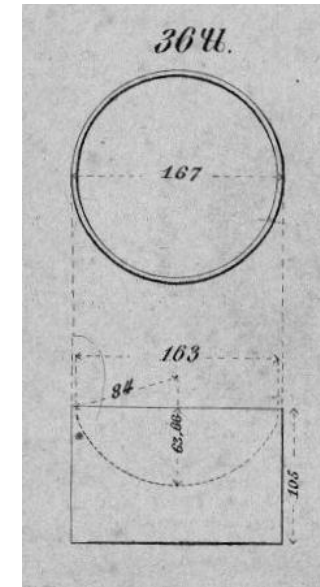

Tekening houten kogelklos 36 pd

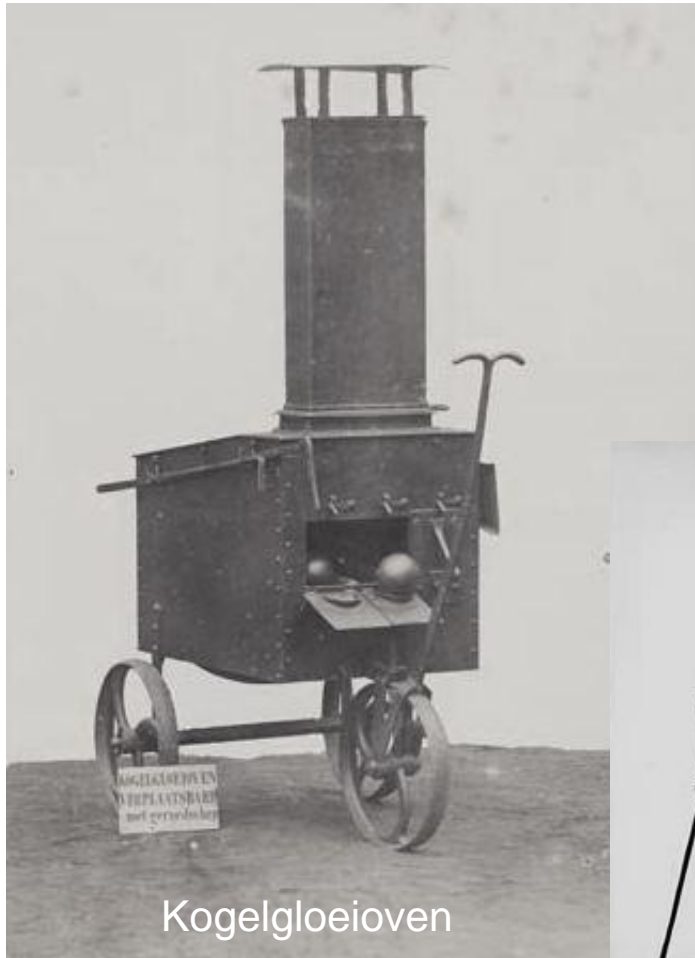

Kogelgloeioven

Kersrood ijzer heeft een temperatuur die ligt tussen de 800 en 900° C

De kustverdediging was bewapend met stukken van een groot kaliber en gebruikte holle projectielen of gloeiende kogels.

Gloeiende kogels werden in speciaal hiervoor bestemde ovens op een rooster tot de kersrode gloeihitte gebracht. Voor zware kalibers is er afhankelijk van de omstandigheden 1 à 1 1/2 uur nodig om ze op deze temperatuur te brengen. Zij hebben een grote uitwerking op houten scheepswanden.

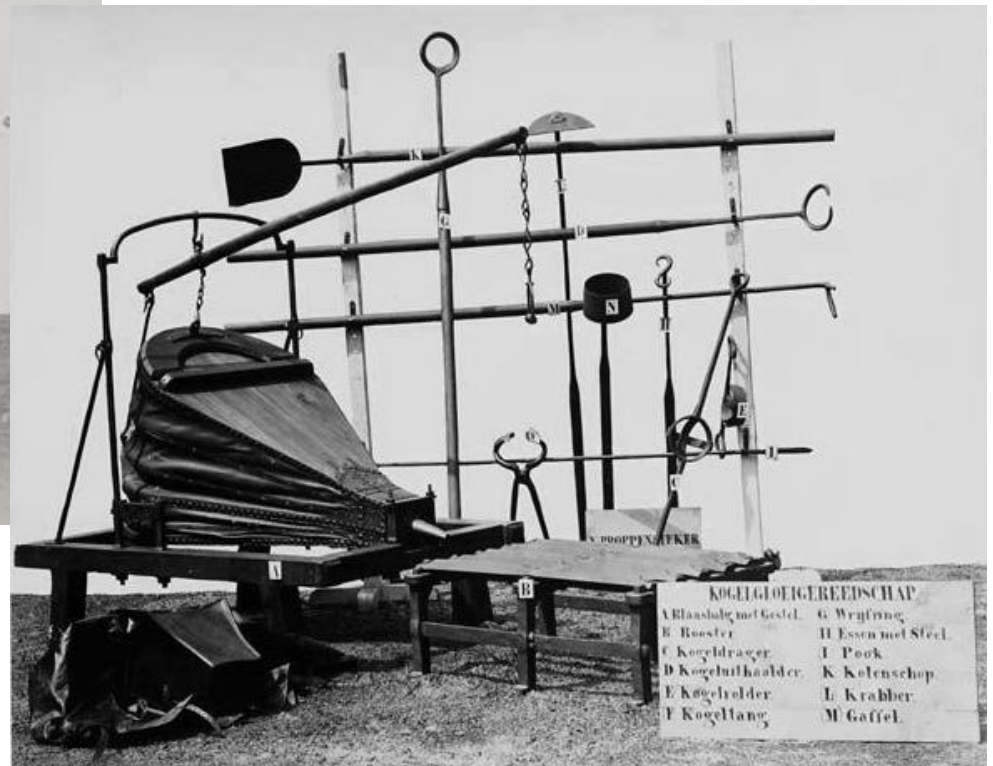

Gloeiende kogel gereedschap

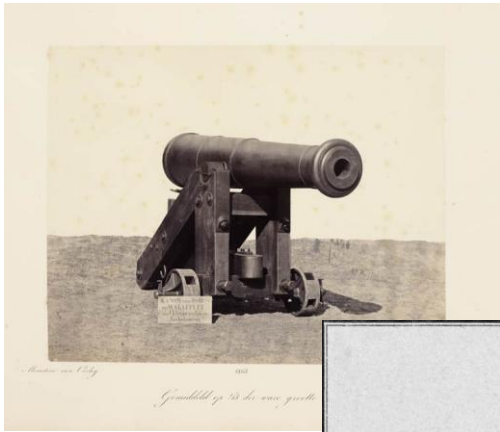

De vierkante gaten in de wielen dienen om er handspaken in te steken, om het geheel te kunnen verplaatsen

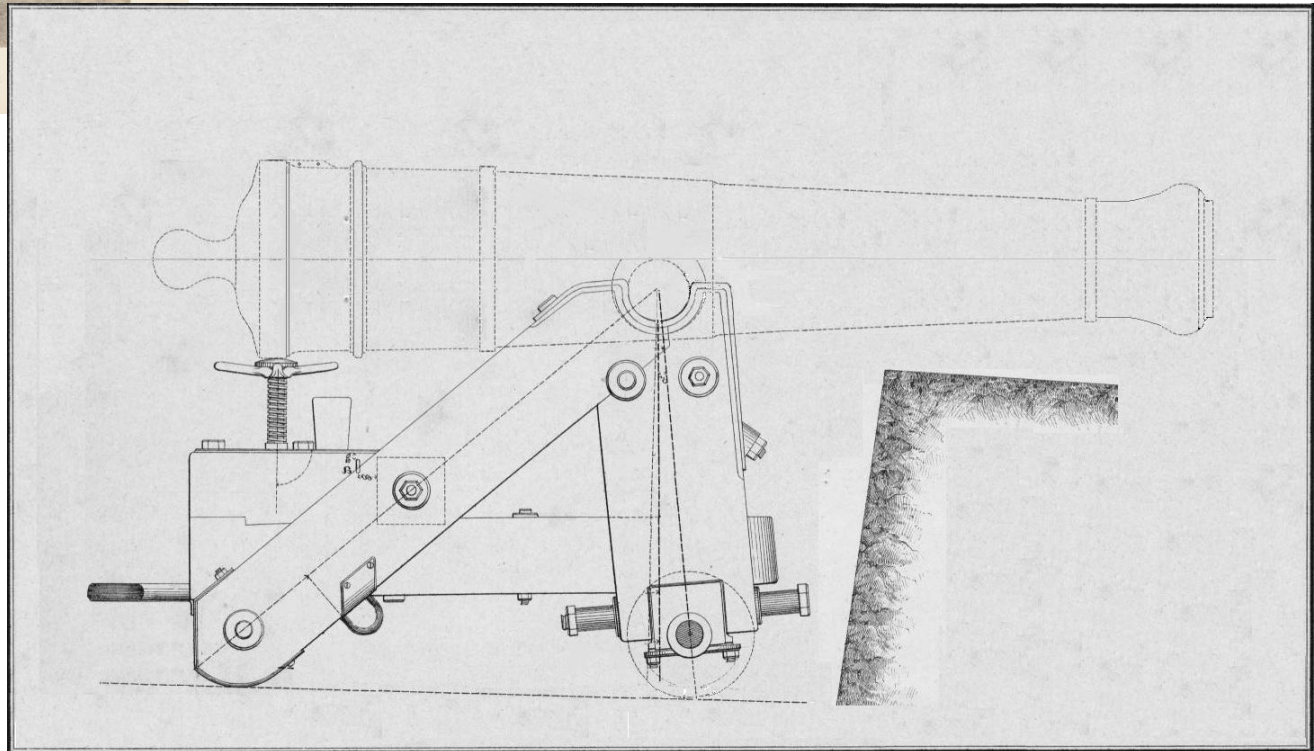

Tekening van 36 pond / 17 cm voorlaad-kanon op wal affuit



Stukken staan geconserveerd en gedompt, laatste is om te voorkomen dat er water in blijft staan



Beide stukken op het ter verfraaiing gemaakte emplacement.



60 Pd / 20cm en 36 Pd / 17cm kanon.
Het kaliber van de 20cm lijkt hier veel groter, dit komt o.a. doordat de schietbuis trechtersvormig wijder wordt.

*Kanonnen zijn interessant maar
kunnen veel leed veroorzaken*

*Hellevoetsluis heeft nooit een beleg
gekend en van de vestingwallen zijn
nooit meer dan oefen en saluutschoten
afgevuurd*



groet